

**Canon EF LENS**

**EF300mm f/4L IS USM**



**NLD**

Handleiding

**IMAGE STABILIZER**  
**ULTRASONIC**

# Hartelijk dank voor de aanschaf van dit Canon-product.

Het Canon EF300mm f/4L IS USM-objectief, uitgerust met een beeldstabilisator, is een hoogwaardig telezoomobjectief voor EOS-camera's.

- "IS" is de afkorting voor beeldstabilisator.
- "USM" is de afkorting voor ultrasone motor.

## Symbolen die in deze handleiding worden gebruikt



Waarschuwing om een defect of beschadiging van het objectief of de camera te voorkomen.



Extra informatie over het gebruik van het objectief en het maken van foto's.

## Kenmerken

1. Beeldstabilisator die hetzelfde effect geeft als van een sluitertijd die twee stops korter is\*. Het objectief heeft een tweede beeldstabilisatormodus die geoptimaliseerd is voor opnamen waarbij bewegende onderwerpen worden gevolgd.
2. UD-lenselementen voor een uitzonderlijke beeldkwaliteit.
3. Ultrasone motor (USM) voor een snelle en stille scherpstelling.
4. Handmatige scherpstelling is beschikbaar nadat op het onderwerp is scherpgesteld in de autofocus-modus (ONE SHOT AF).
5. Het objectief is geschikt voor gebruik met de tussenstukken EF1,4X II en EF2X II.

\* Gebaseerd op [1/brandpuntsafstand] seconde. Over het algemeen is een sluitertijd [1/brandpuntsafstand] seconde of sneller vereist om cameratrillingen te voorkomen.

## Veiligheidsmaatregelen

### Veiligheidsmaatregelen

- **Kijk niet door de lens of de camera naar de zon of een andere heldere lichtbron.** Dit beschadigt uw ogen. Het is vooral gevaarlijk wanneer u rechtstreeks door de lens naar de zon kijkt.
- **Laat het objectief niet zonder lensdop in de zon liggen, ongeacht of het objectief wel of niet op de camera is bevestigd.** Dit om te voorkomen dat de lens de zonnestralen samenbundelt, hetgeen zou kunnen resulteren in brand.

### Voorzorgsmaatregelen betreffende de behandeling

- **Als het objectief van een koude omgeving naar een warme ruimte wordt gebracht, kan er condens op de lens en de interne onderdelen ontstaan.** Om condens te voorkomen, raden wij u aan het objectief in een luchtdichte plastic zak te doen voordat u dit van een koude omgeving naar een warme ruimte brengt. Neem het objectief uit de zak nadat dit geleidelijk is opgewarmd. Ga op dezelfde wijze te werk wanneer u het objectief van een warme ruimte naar de kou meeneemt.
- **Stel het objectief niet aan grote hitte bloot door het bijvoorbeeld in een auto te leggen die in de zon geparkeerd staat. Hoge temperaturen kunnen resulteren in een defect van het objectief.**

# Benaming van de onderdelen

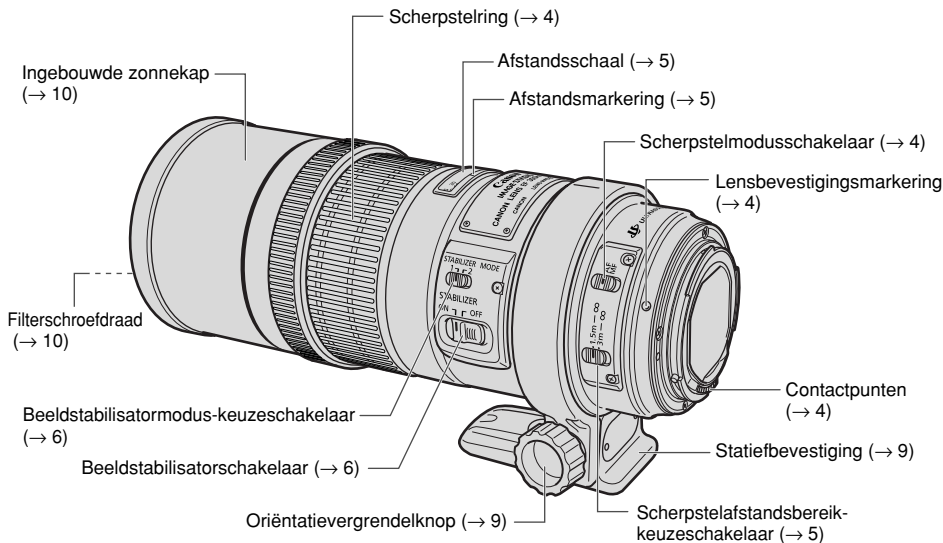

Zie voor verdere informatie de pagina's die tussen haakjes zijn vermeld (→ \*\*).

## 1. Het objectief bevestigen en verwijderen

Raadpleeg de handleiding van de camera voor informatie betreffende het bevestigen en verwijderen van het objectief.

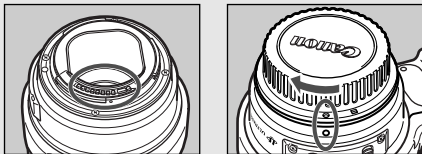

- Na het verwijderen van het objectief plaatst u dit met de achterkant omhoog om te voorkomen dat het lensoppervlak en de elektrische contactpunten worden beschadigd.
- Als de contactpunten vuil of bekrast zijn of als er vieze vingers op zitten, kan dit resulteren in corrosie of een gebrekkige elektrische verbinding. Dit kan een foutieve werking van de camera en het objectief tot gevolg hebben.
- Als de contactpunten vuil zijn of als er vieze vingers op zitten, kunt u ze met een zacht doekje schoonmaken.
- Zet de stofkap op het objectief wanneer u dit verwijdert. Om de stofkap juist aan te brengen, lijnt u de lensbevestigingsmarkering uit met de ○-markering van de stofkap, zoals aangegeven in de afbeelding, en dan draait u de stofkap naar rechts. Volg de aanwijzingen in de omgekeerde volgorde om de stofkap te verwijderen.

## 2. De scherpstelmodus instellen

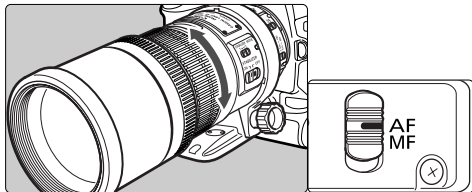

Voor gebruik van autofocus (AF) zet u de scherpstelmodusschakelaar op AF.

Voor gebruik van handbediende scherpstelling (MF) zet u de scherpstelmodusschakelaar op MF en stelt dan scherp met de scherpstelling. De scherpstelling werkt altijd, ongeacht de scherpstelmodus.



Na automatische scherpstelling in de ONE SHOT AF-modus, kunt u handmatig scherpstellen door de ontspanknop half in te drukken en aan de scherpstelling te draaien. (Continue handmatige scherpstelling)

### 3. Het afstands bereik voor de scherpstelling kiezen

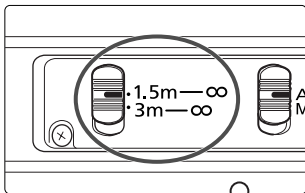

U kunt het afstands bereik voor de scherpstelling instellen op 1,5 meter tot oneindig of 3 meter tot oneindig.

Door de juiste instelling voor het afstands bereik te kiezen wordt er sneller automatisch scherpgesteld.

**I** Als u autofocus gebruikt buiten het ingestelde afstands bereik voor de scherpstelling, kan het objectief stoppen met scherpstellen bij het begin van het scherpstel bereik; dit duidt niet op een foutieve werking. Druk de ontspanknop nog een keer half in.

### 4. Symbool oneindige afstand

Symbool oneindige afstand

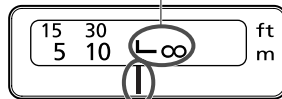

Afstandsmarkering

Dit compenseert voor de verschuiving van het scherpstelpunt oneindig als gevolg van veranderingen in de temperatuur. De positie oneindig bij normale temperatuur is het punt waarbij de verticale lijn van het L-merkteken tegenover de afstandsindicator van de afstandsschaal staat.

**I** Voor een nauwkeurige handmatige scherpstelling van onderwerpen op oneindig kijkt u door de zoeker terwijl u aan de scherpstelling draait.

## 5. Beeldstabilisatorinstellingen

U kunt de beeldstabilisator in de AF- en de MF-modus gebruiken.

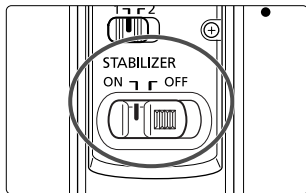

**1** Zet de STABILIZER-schakelaar op ON.

- Als u de beeldstabilisatorfunctie niet wilt gebruiken, zet u de schakelaar op OFF.

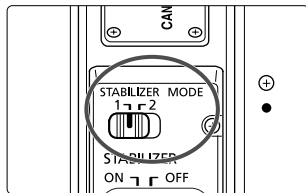

**2** Selecteren van de beeldstabilisatormodus.

- MODE 1: Corrigeert trillingen in alle richtingen. Deze modus is vooral effectief bij het fotograferen van stilstaande onderwerpen.
- MODE 2: Bij opnamen waarbij onderwerpen in een horizontale richting worden gevolgd, wordt gecompenseerd voor verticale trillingen van de camera; bij opnamen waarbij onderwerpen in een verticale richting worden gevolgd, wordt gecompenseerd voor horizontale trillingen van de camera.

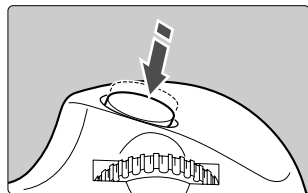

**3** Wanneer u de ontspannknop half indrukt, begint de beeldstabilisator te werken.

- Controleer of het beeld in de zoeker stabiel is en druk dan de ontspannknop helemaal in om de foto te maken.

## 6. Tips voor het gebruik van de beeldstabilisator

De beeldstabilisator van dit objectief is geschikt voor het maken van foto's met de camera in de hand bij de volgende omstandigheden.

### ● MODE 1



ON

OFF

- Omstandigheden met weinig licht, zoals bij schemering of binnenshuis
- Plaatsen zoals kunstgalerijen of toneelpodia waar fotograferen met een flitser niet is toegestaan
- Op plaatsen waar u niet stabiel staat
- In situaties waar geen korte sluitertijden gebruikt kunnen worden

### ● MODE 2



ON

OFF

- Als u achter elkaar opnamen maakt van een bewegend onderwerp



## Tips voor het gebruik van de beeldstabilisator



- De beeldstabilisator kan een wazige foto die wordt veroorzaakt door beweging van het onderwerp niet compenseren.
- Zet de STABILIZER-schakelaar op OFF wanneer u een statief gebruikt. Als de STABILIZER-schakelaar op ON staat, kan de beeldstabilisatorfunctie fouten veroorzaken.
- Zet de STABILIZER-schakelaar op OFF wanneer u foto's neemt met de Bulb-instelling (lange belichtingstijden). Als de STABILIZER-schakelaar op ON staat, kan de beeldstabilisatorfunctie fouten veroorzaken.
- De beeldstabilisator werkt mogelijk niet goed in de volgende gevallen:
  - U maakt een foto terwijl u op een hobbelige weg rijdt.
  - U beweegt de camera zeer sterk bij het maken van een panning-opname in Mode 1.
  - U maakt een foto met andere technieken dan volgfoto's in Mode 2.
- Bij gebruik van de beeldstabilisator wordt meer stroom verbruikt dan bij normaal fotograferen, dus u kunt minder foto's maken.
- De beeldstabilisator werkt ongeveer twee seconden, ook wanneer u uw vinger niet op de ontspanknop houdt. Verwijder het objectief niet wanneer de beeldstabilisator werkt. Dit kan resulteren in een defect.
- Bij de EOS-1V/HS, 3, ELAN 7E/ELAN 7/30/33, ELAN 7NE/ELAN 7N/30V/33V, ELAN II/ELAN IIE/50/50E, REBEL 2000/300, IX, en D30 zal de beeldstabilisator niet werken wanneer de zelfontspanner wordt gebruikt.



- Bij gebruik van een statief zet u de STABILIZER-schakelaar op OFF om fouten te voorkomen.
- De beeldstabilisator is niet alleen geschikt voor het maken van foto's met de camera in de hand, maar ook bij het fotograferen met een eenpootsstatief.
- De beeldstabilisatorfunctie werkt ook wanneer het objectief met een EF12 II- of EF25 II-tussenstuk en een EF1,4X II-tussenstuk wordt gebruikt.
- Wanneer het tussenstuk EF2X II op het objectief is bevestigd, werkt de beeldstabilisator met de volgende camera's:  
EOS-1Ds Mark III, EOS-1Ds Mark II, EOS-1Ds, EOS-1D Mark III, EOS-1D Mark II N, EOS-1D Mark II, EOS-1D, EOS 40D, 30D, 20D, 20Da, 10D, 5D, DIGITAL REBEL XSi/450D, DIGITAL REBEL XTi/400D DIGITAL, DIGITAL REBEL XT/350D DIGITAL, DIGITAL REBEL/300D DIGITAL, D60, D30, EOS DCS1, DCS3, D2000, D6000, EOS-1V/HS, EOS-1N/DP/HS/RS, 3, ELAN 7E/ELAN 7/30/33, ELAN 7NE/ELAN 7N/30V/33V, ELAN II/ELAN IIE/50/50E, REBEL X/REBEL XS/500, REBEL G/500N, REBEL 2000/300, REBEL Ti/300V, REBEL T2/300X, REBEL K2/3000V, IX, IX Lite/IX7, 3000/88, 5000/888
- Afhankelijk van de camera kunnen de foto's vervormd lijken nadat ze genomen zijn, maar dit heeft geen invloed op de opnamen.
- Als u de Custom-functie van de camera gebruikt voor het toewijzen van een andere toets voor de bediening van de AF, zal de beeldstabilisatorfunctie werken wanneer u op de nieuw toegewezen AF-toets drukt.

## 7. Gebruik van de statiefbevestiging

### De draaibare statiefbevestiging afstellen

U kunt de oriëntatievergrendelknop op de statiefbevestiging losdraaien, om de bevestiging in de gewenste stand te draaien voor gebruik met een bepaald cameramodel in de verticale of de horizontale stand.

### Verwijderen

Volg de onderstaande stappen om de statiefbevestiging te verwijderen en weer aan te brengen.

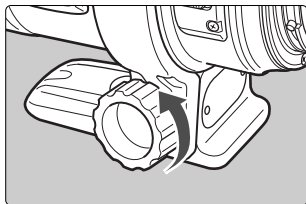

- 1 Draai de oriëntatievergrendelknop los.

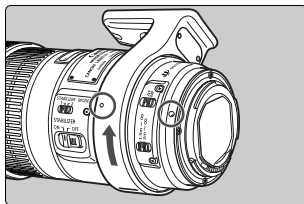

- 2 Draai aan de statiefbevestiging tot de montage-aanduiding op de statiefbevestiging tegenover de aanduiding op het objectief staat.

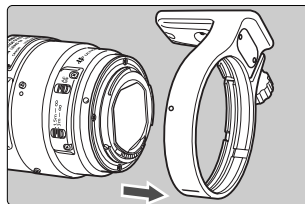

- 3 Schuif de statiefkraag weg van de achterkant van het objectief.

 Als de voet van de statiefbevestiging over de schakelaar heen ligt, draait u de oriëntatievergrendelknop op de statiefbevestiging los om de voet te verschuiven.

## 8. Zonnekap

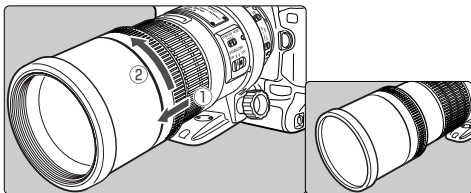

De ingebouwde zonnekap kan gebruikt worden om ongewenste weerspiegelingen te verminderen en om de voorkant van het objectief te beschermen tegen regen, sneeuw, stof en andere verontreinigingen. Wanneer de zonnekap wordt gebruikt, trekt u deze vanaf het uiteinde van het objectief naar voren totdat deze stopt en dan draait u de zonnekap in de richting van de pijl. Volg deze handelingen in de omgekeerde volgorde om de zonnekap op te bergen.

## 9. Filters (los verkrijgbaar)

U kunt een filter aanbrengen op de Filterschroefdraad aan de voorkant van de lens.



- Als u een polarisatiefilter nodig hebt, gebruik dan het Canon circulair polarisatiefilter (77-mm).
- Berg eerst de zonnekap op wanneer u het polarisatiefilter wilt afstellen.

## 10. Tussenstukken (los verkrijgbaar)

U kunt het tussenstuk EF12 II of EF25 II aanbrengen voor uitvergroete foto's. De fotografeerafstand en vergroting zijn hieronder aangegeven.

	Afstand camera-tot-onderwerp (mm)		Vergroting	
	Dichtbij	Veraf	Dichtbij	Veraf
EF12 II	1338	7795	0,30×	0,04×
EF25 II	1216	3946	0,37×	0,09×



Voor een nauwkeurige scherpstelling raden wij u aan handmatig scherp te stellen.

## 11. Close-uplensen (los verkrijgbaar)

Door een 500D (77mm) close-uplens aan te brengen, hebt u de beschikking over close-up fotografie.

De vergroting is 0,82× – 0,59×.





- De close-uplens 250D kan niet gebruikt worden, want deze is niet verkrijgbaar in een maat die op het objectief past.
- Voor een nauwkeurige scherpstelling raden wij u aan handmatig scherp te stellen.

## 12. Tussenstukken (los verkrijgbaar)

Wanneer tussenstuk EF1,4X II of EF2X II wordt gebruikt, zijn de objectiefgegevens als volgt:

Onderdeel	Met tussenstuk EF1,4X II	Met tussenstuk EF2X II
Brandpuntsafstand (mm)	420	600
Diafragma	f/5,6 – f/45	f/8 – f/64
Beeldhoek	Diagonaal	6°10'
	Verticaal	3°20'
	Horizontaal	5°
Maximale vergroting (×)	0,33	0,47

-  Bevestig het tussenstuk eerst aan het objectief en bevestig dan het objectief aan de camera. Maak het in de omgekeerde volgorde los van de camera. Als u eerst het objectief aan de camera bevestigt, is het mogelijk dat de werking niet juist is.
- Met tussenstuk EF2X II op het objectief kan er alleen handmatig worden scherpgesteld. Bij de EOS-1Ds Mark III, EOS-1Ds Mark II, EOS-1Ds, EOS-1D Mark III, EOS-1D Mark II N, EOS-1D Mark II, EOS-1D, EOS-1V/HS, EOS-3 camera is automatisch scherpstellen met het middelste scherpstelpunt wel mogelijk.
- Er kan maar één tussenstuk op het objectief en de camera worden bevestigd.
- Als u een tussenstuk gebruikt op een objectief dat op de EOS A2/A2E/5 is bevestigd, moet u de belichtingscompensatie op -1/2 stop instellen voor de EF1,4X II of -1 stop voor de EF2X II.

-  Automatisch scherpstellen is ook mogelijk wanneer tussenstuk EF1,4X II wordt gebruikt.
- Wanneer een tussenstuk is bevestigd, zal de AF-snelheid lager worden om ervoor te zorgen dat een juiste werking van de AF gehandhaafd blijft.

# Technische gegevens

<b>Brandpuntsafstand/diafragma</b>	300 mm, f/4
<b>Objectiefconstructie</b>	11 groepen, 15 elementen
<b>Minimaal diafragma</b>	f/32
<b>Beeldhoek</b>	Diagonaal: 8°15'      Verticaal: 4°35'      Horizontaal: 6°50'
<b>Kortste scherpstelafstand</b>	1,5 m
<b>Maximale vergrotingsfactor</b>	0,24 ×
<b>Beeldveld</b>	101 × 150 mm (bij 1,5 m)
<b>Filterdiameter</b>	77 mm
<b>Maximale diameter en lengte</b>	90 × 221 mm
<b>Gewicht</b>	1190 g
<b>Zonnekap</b>	Ingebouwd
<b>Lensdop</b>	E-77U
<b>Lenskoker</b>	LZ1128

- De lengte van het objectief is de afstand vanaf het bevestigingsvlak tot aan de voorkant van de lens. Tel hier 21,5 mm bij op voor de lensdop en de stofkap.
- De opgegeven grootte en het gewicht zijn enkel voor het objectief, tenzij anders vermeld.
- De diafragma-instellingen zijn aangegeven op de camera.
- Alle vermelde gegevens zijn gemeten volgens de Canon-normen.
- Wijzigingen in de technische gegevens en het ontwerp van het product voorbehouden, zonder voorafgaande kennisgeving.

**Canon**